

Technická data	Tandem	Tridem	
Typové označení	Bandit 750	Bandit 800	Bandit 980
Povolená celková hmotnost *	(kg) 24 000 při 40 km/h	31 000 při 40 km/h	34 000 při 40 km/h
Pohotovostní hmotnost **	(kg) asi 7 400 - 8 200	asi 8 800 - 9 200	asi 9 200 - 10 200
Užitečné zatížení podle předpisů pro provoz na komunikacích (StVZO)	(kg) asi 16 600	22 800	24 800
Užitečné zatížení uvnitř závodu	(kg) asi 22 000	asi 25 000	asi 28 000
Povolené zatížení podpěry	(kg) 4 000	4 000	4 000
Závěsná výška	(cm) asi 65	asi 65	asi 65
Požadovaná tažná síla	(kW/PS) od 132/180	od 140/190	od 140/190
Spotřeba oleje u hydraulických motorů	(l) doporučeno 100 při 175 bar/Load Sensing	doporučeno 100 při 175 bar/Load Sensing	doporučeno 100 při 175 bar/Load Sensing
Brzdová soustava	stlačený vzduch/ventil	stlačený vzduch/ventil	stlačený vzduch/ventil
Rozvor řízených náprav	(m) 2,15	2,15	2,15
Vnitřní rozměry nástavby	(m) 7,50 x 2,32 x 1,52	8 x 2,32 x 1,52	9,80 x 2,32 x 1,52
Přepravní objem bez nástavce ***	(m <sup>3</sup> ) 26,5	28,4	34,4
Objem se silážním nástavcem 60 ***	(m <sup>3</sup> ) 36,6	38,3	47,6
Objem se silážním nástavcem 80 ***	(m <sup>3</sup> ) 40,0	42,0	52,0
Výška plošiny bez nákladu	(m) 1,65	1,65	1,65
Délka přes vše	(m) 9,71	10,2	12,00

\* 24 t, resp. 34 t příp. celk. hmotnost v Německu pouze při rozvoru náprav 1,81 m.  
 \*\* Pohotovostní hmotnost a užitečné zatížení závisí na příslušném vybavení.  
 \*\*\* Údaje o objemu představují množství vody, nezjistují se jako u nakládacích vozů podle středního tlaku.

Výrobce	Rozměry	Ply PR	Možné profily	Provedení	Výška v mm	Max. šířka	Load Index (Index zatížení)	Max. nosnost v tunách na nápravu	Při této rychlosti	Povolená max. rychlost
Michelin	600/ 55 R 26,5	-	Cargo X Bib	nové	1 348	626	165 D	14 t/10,3 t při 4,0 bar	40/65 km/h	65 km/h
Michelin	710/ 50 R 26,5	-	Cargo X Bib	nové	1 382	728	170 D	16,3 t/12 t při 4,0 bar	40/65 km/h	65 km/h
Michelin	710/ 50 R 30,5	-	Cargo X Bib	nové	1 495	728	173 D	17,6 t/13 t při 4,0 bar	40/65 km/h	65 km/h
Alliance	650/ 55 R 26,5	-	390	nové	1 395	660	170 D	16,3 t/12 t při 4,0 bar	40/65 km/h	65 km/h
Alliance	800/ 45 R 26,5	-	390	nové	1 390	810	177 D	19,9 t/14,6 t při 4,0 bar	40/65 km/h	65 km/h

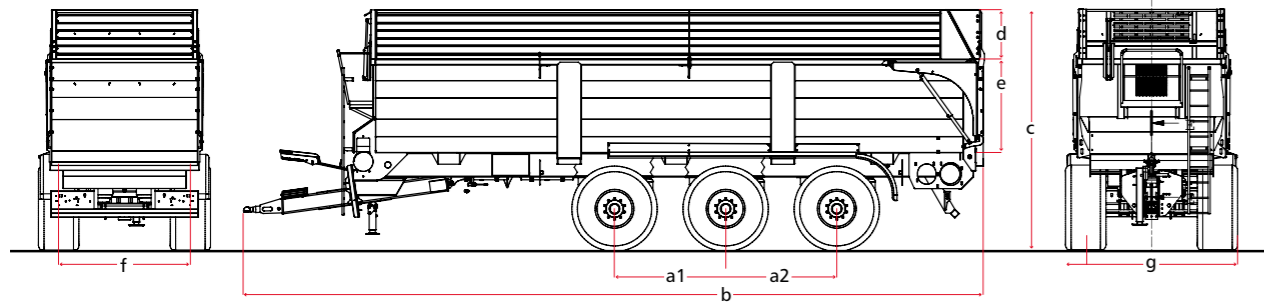

Rozměry, vztaženo na obutí	650/ 55 R 26,5	710/ 50 R 26,5
Typové označení	Bandit 750	Bandit 980
a1/a2 rozvor náprav (m)	1,55, resp. 1,80	1,55, resp. 1,81
b délka závěsného oka po (m)	9,65	11,94
c celková výška (m)	3,97	3,97
d zvýšení bočnice (m)	0,80	0,80
e výška výklopné zádě (m)	1,52	1,52
f rozchod kol (m)	2,15	2,15
g šířka po vnější hranu blatníku (m)	2,81	2,81

Firma Krampe je známa zejména jako výrobce dvounápravových či třínápravových sklápěčů. Zároveň se stala pojmem pro nápady a inovace. V každém vozu zn. Krampe se skrývají tři desetiletí zkušeností. Přitom i první modely byly již tak dobré, že mnohé z nich slouží dodnes. V případě žádosti o další informace se spojte s námi nebo naším smluvním prodejcem. Rádi Vám poradíme!

**PEKASS**  
zemědělská, komunální a silniční technika

PEKASS a.s.  
Přátelství 987  
104 00 Praha 10 - Uhřetěves  
tel.: +420 267 313 306 - 7  
mob.: +420 778 743 807  
e-mail: michal.sechter@pekass.eu  
www.pekass.eu

**25**  
**PEKASS**  
1991-2016



02/2016

**25**  
**PEKASS**  
1991-2016

**PEKASS**  
zemědělská, komunální a silniční technika



Model „Bandit“ byl na výstavě AGRITECHNIKA 2009 v Hannoveru oceněn stříbrnou medailí komise DLG.



**ET**  
**CE**  
**Krampe**  
KVALITA NA KOLECH

**Bandit** vůz s vyskladňovacím pásem

## Historie

Ve městě Coesfeld-Lette v kraji Münsterland se dopravní technika vyrábí již od roku 1982. Stejně jako mnoho dalších výrobců začínala i firma Krampe ve venkovské kovárně. Ze skromných začátků přitom vznikla mezinárodní úspěšná společnost, která se vyznačuje dynamickým růstem, obzvláště vysokou kvalitou výrobků a řadou inovací.

Výhodou u konstruktérů návěsů firmy Krampe je vynikající komunikace a operativnost. Vývoj, konstrukce, nákup, výroba a prodej se nacházejí pod jednou střechou. Dynamické vedení se zkušeným a aktivním týmem je zárukou mimořádných výkonů. Díky vysoké míře flexibility tak lze rychle a jednoduše vyhovět zvláštním přáním zákazníků. Individuálně konstruovaná vozidla s nejvyššími nároky na kvalitu jsou tradičním symbolem společnosti Krampe.

Pod heslem „kvalita na kolech“ se ve městě Coesfeld vyrábějí návěsy pro zemědělství, lesnictví, stavební průmysl, firmy zabývající se odpady i pro obce a řadu dalších. Klíčovou činností přitom tvoří výroba návěsů. Již více než 25 let tak nápady, výrobky a inovace společnosti Krampe nastavují měřítko, která se často stala základem všeobecných technických norem. Firma Krampe je tak nejen symbolem kvalitních výrobků ale stala se i synonymem pro nápady a inovace.



Firma Krampe začínala ve venkovské kovárně a díky píli, řemeslnickému umu a příslušné vestfálské vytrvalosti se z ní stala proslulá a zavedená společnost.

Konstruktéři vozidel ve společnosti Krampe mají společný cíl: zajistit kvalitu na kolech.

Počátkem roku 2009 se společnost Krampe Fahrzeugbau přesunula do prostor bývalých kasáren Coesfeld-Flamschen. Na ploše přes 100 000 m<sup>2</sup> (z toho zastřešeno 28 000 m<sup>2</sup>) tak vznikla moderní a flexibilní výroba.

## 7 dobrých důvodů k zakoupení výrobků Krampe

### Kvalita na kolech

To je sloganem naší společnosti, který z nás učinil to, čím dnes jsme. Nesporný vůdce na Německém trhu traktorových dopravních návěsů pro zemědělské aplikace a také v oblasti hákových nosičů kontejnerů.

### Hodnocení: Výborné

Naše stroje nabízí mimořádnou spolehlivost a životnost. Vysoká hodnota opětovného prodeje našich strojů mluví sama za sebe.

### Lehké ale stabilní

Výborný konstrukční design a použití ocele s vysokou pevností zajišťují nízkou vlastní hmotnost.

### Vše sedí

Konstruujeme naše návěsy dle vašich specifických požadavků. Prakticky neexistuje nic, co bychom nedokázali dodat!

### Vysoká kvalita až do posledního detailu

Pro naše návěsy používáme výhradně nejlepší součástky a sestavy.

### Nikdy se nezastavujeme

Stále vylepšujeme naše produkty a vyvíjíme praktická řešení. Reagujeme rychle a pružně na nejnovější pokrok a na požadavky a potřeby zákazníků.

### „Vyrobeno v Německu“

Jsmo hrdí na naše kořeny a dále budeme vyrábět v Německu.

## Využití BANDIT - dny v roce

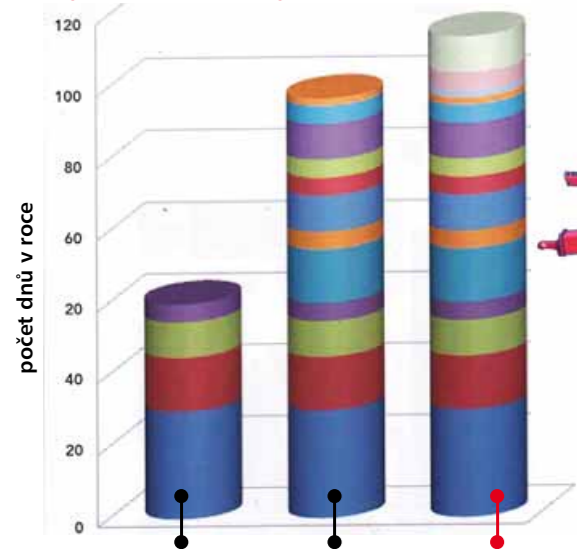

- |                        |                      |                   |
|------------------------|----------------------|-------------------|
| ■ brambory/řepa/cibule | ■ štěpky             | ■ ostatní         |
| ■ palety/big bags      | ■ vápno              | ■ GPS             |
| ■ silážní baly         | ■ kal z čistíček     | ■ travní siláž    |
| ■ hnojiva              | ■ kompost            | ■ kukuřičná siláž |
| ■ písek/zemina/štěrk   | ■ kukuřičné zrno/CCM | ■ obilí/řepka     |

### Jako na pásu

S vozem s vyskladňovacím pásem se inovativní konstruktéři firmy Krampe opět vydali na novou dráhu. Namísto osazení vozu výtlačným štítem nebo řetězovým dopravníkem je Bandit vybaven gumovou podlahou, která se pohybuje ve dvou směrech. Náklad tak lze pohodlně vyprázdnit i bez nasazení sklápěcí hydrauliky. Hydraulické motory na zadní části vozidla a na čelní straně stahují látkový pás s gumovým povlakem dopředu nebo dozadu. Náklad se tak buď vykládá, nebo nakládá.

### Užitné zatížení

Vozy s výtlačným čelem mají v porovnání se sklápěčem mnohem složitější konstrukci a mají kvůli vyšší vlastní hmotnosti o to nižší užité zatížení. Vůz s transportním pásem má relativně málo pohyblivých konstrukčních dílů a váží obdivuhodně málo. Dá se říci, že se hmotnost vozu Bandit blíží hmotnosti klasického vanového sklápěče Big Body stejné velikosti se všemi výhodami vyskladňovacího pásu. Zároveň nepřichází o drahocenný objem v korbě v porovnání s výtlačným štítem.

### Vhodný po celý rok

Velké plus vozu Bandit je v jeho maximalizaci využití. Tímto vozem lze přepravovat nejen travní a kukuřičnou siláž nebo řepku a obilí, brambory nebo řepu, pás zvládá i kompost, štěpky, písek, kal z čistíček, vápno či kusové, nebo paletové zboží.

### Lehká konstrukce

Začátkem roku 2011 byly vyrobeny první hliníkové nástavby. Umožňují další úsporu hmotnosti v hodnotě až 1 tuny!

### Stabilní

Zadní a boční sklápěčka dosahuje na šikmém a málo stabilním podkladu svých mezí. Zejména u velmi dlouhých nástaveb s vysoko ležícím těžištěm je nutné postupovat při sklápění velmi opatrně. Vůz s vyskladňovacím pásem tento problém eliminuje.

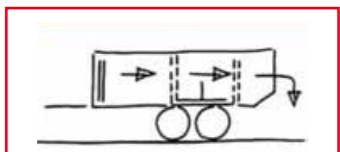

Vůz s výtlačným čelem

Jistě zajímavý koncept, zejména pro výškově omezené prostory, nebo kde je nutná možnost dávkování nákladu. Kvůli typu konstrukce však přináší i určité nevýhody. Menší možné užité zatížení, vlastní vyšší hmotnost, snížený objem korbě, vysoké nároky na hydraulický výkon a ne univerzální spektrum nasazení.



Standardní sklápěč

Standardní a osvědčené řešení. Problém nastává s vykládkou ve výškově omezených prostorách. Zejména u největších sklápěčů může být problém se stabilitou při maximálním vyklápní korbě. Dávkovaná vykládka u příjmových košů, nebo vakovacích lisů je také obtížná.

### Zpětný pohyb

Balky sena a slámy, big-bagy, zboží na paletách a další. To vše Bandit dokáže nejen vykládat, ale i nakládat. Za pomoci sériového dálkového radiového ovládní lze na posuv pásu pohodlně dohlížet od zadní části vozidla nebo přímo z kabiny nakladače.

### Olej téměř není zapotřebí

Protože jsou v podstatě poháněny pouze dva hydraulické motory, je potřeba minimum hydraulického oleje. I při velkých přepravních množstvích je možné dosahovat obdivuhodně rychlé časy vykládky.

### Rychle pryč

Systém transportního pásu je sériově „load-sensing“ a využívá velké litrové výkony. Teď už jen otevřít kláпку a složit náklad, a to tak rychle, že někteří nebudou věřit svým očím.

### Přesné dávkování

Náklad lze díky regulovatelné rychlosti pásu skládat v přesných dávkách, což je obzvláště výhodné pro šetrné skládání např. brambor nebo mrkve do příjmových košů, nebo při vykládání do silážního lisu.

### Vejde se do každé haly

Pokud jde o vykládku v nízkých halách, Bandit je vždy dostatečně nízký. Nemá žádné objemné zadní dveře, které by při otevření čněly vysoko. Zejména odpadá problém s výškou sklopené korbě. Bandit je stále stejně vysoký.

### Transportní objem

Možná je délka nástavby až skoro 10 m při čistém objemu až 53 m<sup>3</sup>, tomu se jen tak někdo nevyrovná.

### Čistota

Pokud se musí přepravovat potraviny, musí být nástavba dokonale čistá. Díky Banditu to je hračka, protože má pouze několik málo pohyblivých součástí mimo přepravní prostor. Korbu lze snadno a rychle vyčistit.

### Výhled

Bandit má v čelní stěně velký průhled. Tak máte vždy přehled o všem, co se děje v nástavbě.

Vůz s řetězovým dopravníkem

I toto je kvalitní řešení, ale bohužel pouze pro úzkospékové nasazení několika dnů v roce pro odvoz určitých materiálů. Pro choulolistivé zboží jako je obilí nebo osiva svou konstrukcí nevhodné. Problematické je zejména utěsnění korbě a poškozování zrna v řetězových vodičích. Kusové zboží je absolutně vyloučené.

Vůz s vyskladňovacím pásem

Tento koncept pokrývá výhody všech výše uvedených řešení. Vyznačuje se maximální univerzálností použití a zároveň výhodami speciálních vozů. Bandit je ideální celoroční vůz pro téměř všechny přepravované materiály.

# Inovace má u společnosti Krampe tradici

Provedení korbě ALU



Vyskladňování velkoobjemových materiálů



## Nová koncepce návěsu nabízí četné výhody:

Úspora pohotovostní hmotnosti o 1,2 - 1,9 t

Nízká potřeba oleje oproti vozu s výtlačným čelem. Poháněny jsou pouze dva hydraulické motory. Potřebný objemový průtok činí pouze 60 - 100 l/min (při 175 bar). Velká potřeba oleje jako u vozu s výtlačným čelem tak odpadá.

Materiál lze díky plynule regulovatelné rychlosti pásu přesně vykládat v dávkách, což je důležité při vykládání například brambor nebo řepy.

Pás lze bez problémů používat i k nakládání (zejména pro pohodlné naložení hranatých balíků nebo těžkých palet kusového zboží). Práci pásu lze ovládat pomocí dálkového ovládní pohodlně přímo z kabiny nakladače.

I přes velký ložný objem je model Bandit schopen vykládky i v halách s nízkou světovou výškou. Jakékoliv omezení nízkých stropů je u vozu Bandit vyloučeno.

Díky inspekčnímu otvoru získáte vždy úplný přehled o nákladu.

Konstrukce rolovacího pásu je vhodná i pro přepravu velmi těžkých materiálů, jako je písek, lepivých materiálů, čistírenských kalů nebo vápna. Veškerý takový materiál se vyloží beze zbytku.

Z důvodu malého množství pohyblivých částí je velmi jednoduchá i údržba a čištění.



Bez problémů se vykládá i jakýkoliv spýklý materiál o vysoké hustotě, např. písek, vápno, štěrk nebo kompost.



Vpředu a vzadu na korbě jsou 2 výkonné hydromotory, které rolovací pás zasouvají či vysouvají v případě nakládky nebo vykládky.

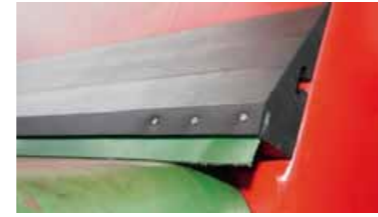

Těsnící pásy na bočních zajišťujících, aby se naložený materiál nedostal do vedení rolovacího pásu.



Sériově dodávané dálkové ovládní má vedle manuální i automatickou funkci k usnadnění všech pracovních postupů.

## Se smyslem pro detail

Díky velmi kvalitnímu podvozku má vůz Bandit vynikající jízdní vlastnosti v terénu. Sériově jsou dodávány parabolické pružiny s dynamickým vyrovnáním náprav.



Vůz s rolovací podlahou Bandit disponuje stejnou výklopnou zádi jako všechny vanové sklápěče úspěšné série Big Body. Žádná zbytečně velká výklopná záď, která při otvírání ční vysoko do nebe. Pevně zkonstruovaný model Bandit je schopen svou záď otvírat i v nízkých halách.



Nakládání je velmi snadné. Díky sériově dodávanému dálkovému ovládní lze posuv pásu pohodlně ovládat z kabiny nakladače.



Vedle vlečených řízených náprav nabízíme již mnoho let nucené řízení náprav. Pomocí nich jsou nápravy řízeny i při couvání a vždy výtečně sledují jízdní stopu. To napomáhá zejména stabilitě jízdy, při rychlé jízdě po silnici nebo i v členitém terénu. Kolum i podvozku se také výrazně prodlužují životnost, nehlédě na jízdní komfort.



V mnoha zemích se krycí plachta již stala povinností. Nabízíme různé systémy, od jednoduché rolovací plachty přes šikmou plachtu až po luxusní posuvnou plachtu ve stylu nákladního vozidla.

Volně podle hesla: „Proč to dělat složitě, když to jde i jednoduše?“ vybavili konstruktéři podlahu vozu Bandit rolovacím pásem schopným odolat vysokému namáhání a zatížení. Náklad se pomocí pásu vysouvá směrem z korbě. Tak lze pohodlně vykládat na více místech a obsluha má navíc vždy a vše plně pod kontrolou.

Pohon rolovací podlahy zajišťují dva silné hydraulické motory. Zapotřebí je pouze průtok oleje 60 - 100 l/min (při 175 bar). Velká výhoda oproti vozům s výtlačným čelem spočívá v tom, že se neodebírá žádný olej z traktoru.

Na přání je možno vůz dodávat se všemi druhy řízení podvozku, vzduchovým nebo hydraulickým odpružením podvozku nebo řadou pneumatik vhodných právě pro Vás. V provedení tandem nebo tridem můžete převážet opravdu cokoliv a kamkoliv. Stačí jen naložit.

Myšlenka vozu s rolovací podlahou je jednoduchá a skýtá mnohé výhody pro Vás - zákazníky. Oproti vozu s výtlačným čelem má mnohem nižší vlastní hmotnost a zároveň splňuje mnoho jeho výhod, jako je třeba postupné vykládání nákladu nebo jeho dávkování.



Jako varianta je k dodání i vzduchové odpružení podvozku. To zajišťuje klidnou a obzvláště pohodlnou jízdu po jakémkoliv povrchu. Velký zdvih měchu umožňuje dobré jízdní vlastnosti téměř kdekoliv. Tento princip odpružení také významně snižuje potřebnou tahovou sílu, žádná náprava se nezaboří do země a na každé nápravě je vždy stejné zatížení.



Alternativně nabízíme hydraulicky odpružené podvozky, které nabízejí vynikající stabilitu zejména u nástaveb s vysoko uloženým těžištěm a úzkým středem pružin. Využijte naše dlouholeté zkušenosti v oblasti konstrukce velmi kvalitních podvozků. Ukazujeme budoucnost směrem!

